

### Käyttö- ja harjoitusalueet

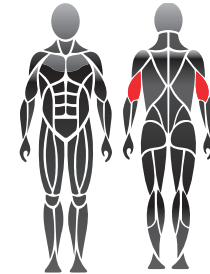

Kohdelihakset

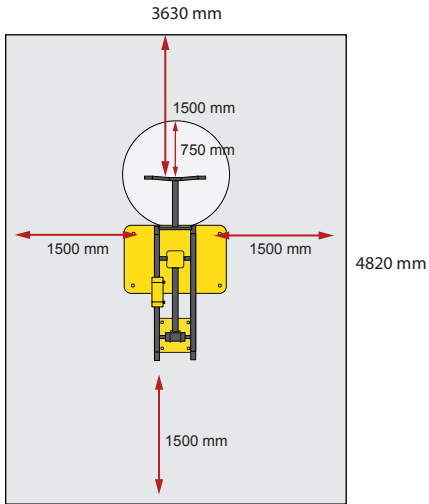

### Perustusohje



1. Esim. keidonurmi tai valettava turva-alusta max. 40 mm
2. Betonivalu min. 120 mm laitteiden alle
3. Routaeriste, paksuus maapohjan mukaan

### Betonivalu ja asemointi

- Pituus 2500 mm  
Leveys 1000 mm  
Paksuus 120-150 mm
- routaeristys
  - harjateräsrudoitus
  - riittävä kuivuminen ennen kiinnitystä varmistettava

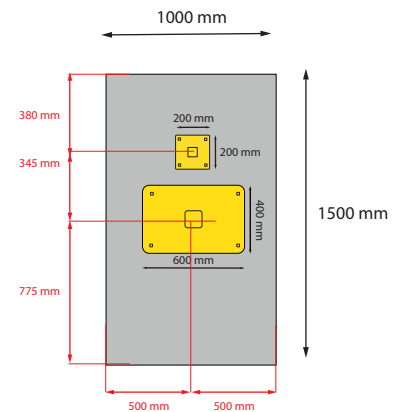

## Liikunta- ja urheilupaikkavälineet CL80 Ojentajapunnerrus

### Tuotetiedot

Pituus	2000 mm
Leveys	800 mm
Korkeus	1550 mm
Paino	153 kg
Ikäsuositus	+ 14 v.
Käyttöalue	17,5 m <sup>2</sup>
Perustus	pintakiinnitys betonikanteen
Standardi	EN16630
Valmistusmaa	Suomi
Metalliosat	teräsprofiili
Putkirakenteet	4-6 mm
Pinnoitusratkaisu	Sinkki- ja pulverimaalaus

### Tuotetiedot

- Tehokas ja turvallinen harjoituslaite
- Säädettävä kuormitus
- 12,5-60 kg (1 x painoyksikkö)
- Huoltovapaa liukulaakerointi
- Tuotteet ovat saatavilla useimmissa RAL Classic -sävyissä. Vakiosävyt ovat RAL 1017, RAL 3020, RAL 5012, RAL 6018 ja RAL 7036.

### Tärkeää

Asennussyvyys kaikille David City Line -laitteille: betonivalun yläpinta maan tasalla tai max. -40 mm maan tasosta pinnoituksen tätä vaatiessa. (Kts. Perustusohje)

