

Käyttö- ja harjoitusalueet

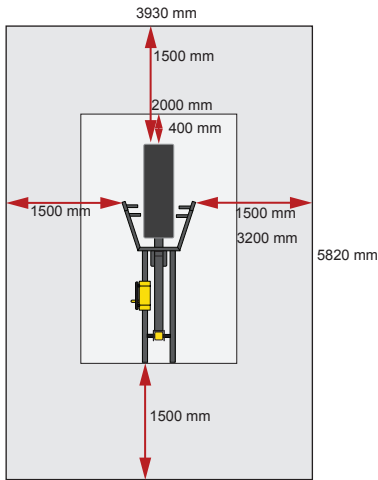

Video

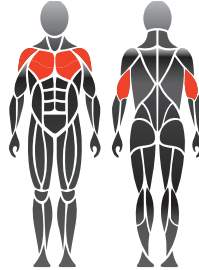

Kohdelihakset

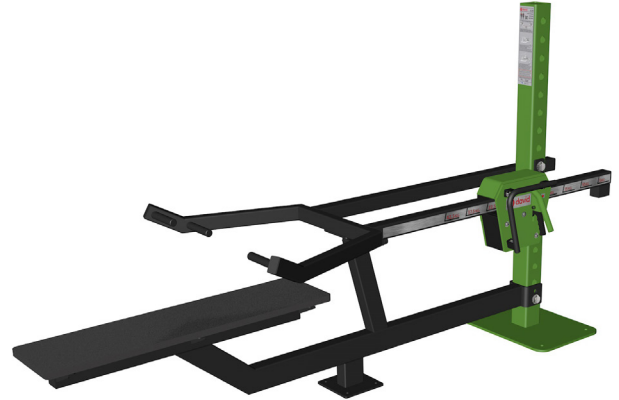

Perustusohje

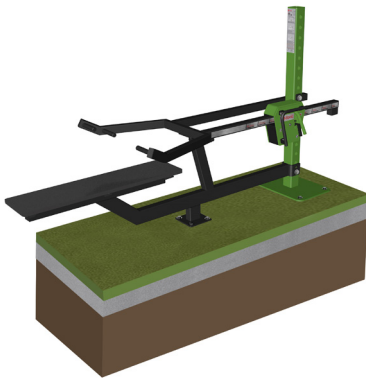

1. Esim. keinonurmi tai valettava turva-alusta max. 20 mm
2. Betonivalu min. 120 mm laitteiden alle
3. Routaeriste, paksuus maapohjan mukaan

Betonivalu ja asemointi

- Pituus 2500 mm
Leveys 1000 mm
Paksuus 120-150 mm
- routaeristys
 - harjateräsraudoitus
 - riittävä kuivuminen ennen kiinnitystä varmistettava

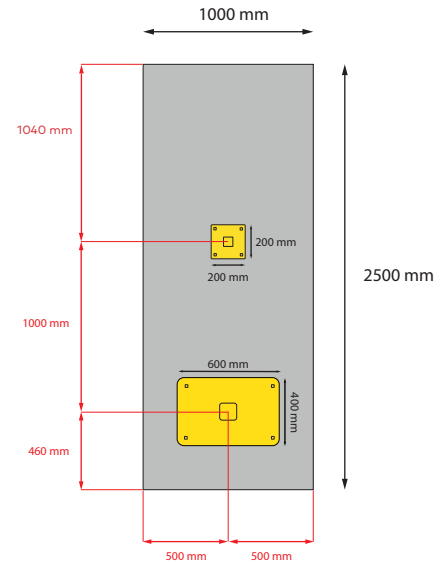

Liikuta- ja urheilupaikkavälineet CL30 Penkkipunnerrus

Tuotetiedot

Pituus	2700 mm
Leveys	930 mm
Korkeus	870 mm
Paino	170 kg (1 x painoyksikkö) 228 kg (2 x painoyksikkö)
Ikäsuositus	+ 14 v.
Käyttöalue	23 m ²
Perustus	pintakiinnitys betonikanteen EN16630
Standardi	EN16630
Valmistusmaa	Suomi
Metalliosat	teräsprofiili
Seinämävahvuudet	4-6 mm
Pinnoitusratkaisu	Sinkki- ja pulverimaalaus

Tuotetiedot

- Tehokas ja turvallinen harjoituslaite
- Säädettävä kuormitus
- 2 otelevyettä / aloituskorkeutta
- Huoltovapaa liukulaakerointi
- 15 - 55 kg (1 x painoyksikkö)
- 10 - 85 kg (2 x painoyksikkö)
- Tuotteet ovat saatavilla useimmissa RAL Classic -sävyissä. Vakiosävyt ovat RAL 1017, RAL 3020, RAL 5012, RAL 6018 ja RAL 7036.

Tärkeää

Asennussyvyys kaikille David City Line -laitteille (pois lukien Big Rig -teline): betonivalun yläpinta maan tasalla tai max. -20 mm maan tasosta pinnoituksen tätä vaatiessa. (Kts. Perustusohje)

